

Schnitt B-B

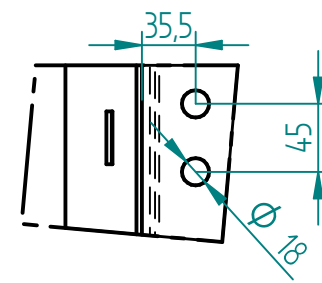

EINZELHEIT E

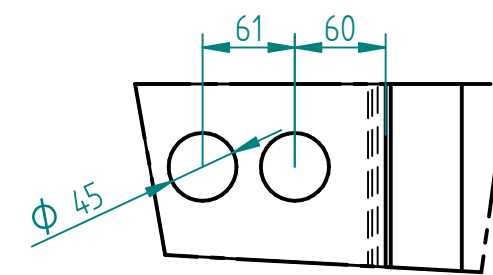

EINZELHEIT D

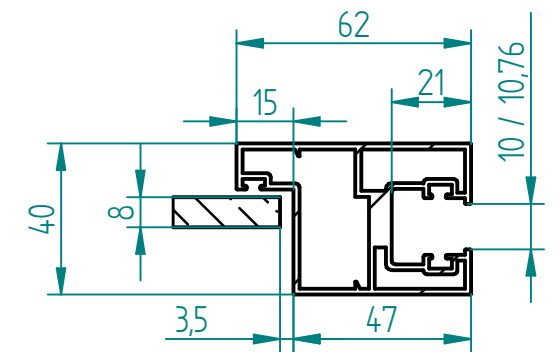

Schnitt A-A

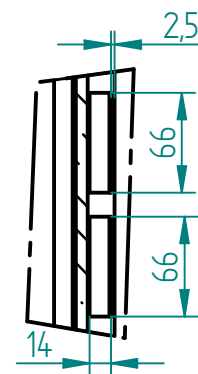

EINZELHEIT C

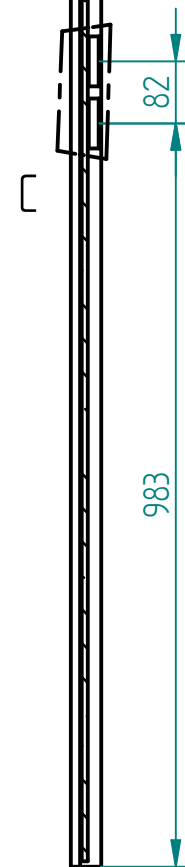

Türgröße	Maß A in mm	Maß B in mm	Maß C in mm	Maß D in mm
Tür Glasmaß 709 x 1972	810	2030	686	1968
Tür Glasmaß 834 x 1972	935	2030	811	1968
Tür Glasmaß 959 x 1972	1060	2030	936	1968
Tür Glasmaß 1084 x 1972	1185	2030	1061	1968
Tür Glasmaß 709 x 2097	810	2155	686	2093
Tür Glasmaß 834 x 2097	935	2155	811	2093
Tür Glasmaß 959 x 2097	1060	2155	936	2093
Tür Glasmaß 1084 x 2097	1185	2155	1061	2093

Materialeigenschaften			Version:	Allgemeintoleranzen: (gelten nicht für Gläser) DIN ISO 2768-vL	
Material:	Aluminium		-		
Oberfläche:		Blatt	Maßstab:	Bearbeiter:	Zeichnungsdatum:
		A4	1:1	michael.roehr	24.04.2019
Glaseigenschaften		Bezeichnung:			
Glasart	ESG / VSG aus TVG	Übersicht GTW Türzarge DIN Links Studio			
Glasstärke	Tür: 8 / 8,76 / 10 Wand: 10 / 10,76	Artikel-Nummer:			